

Unité 5

▶ 102|1 **1A** ○ 0-3 PUNKTE

Comment est-ce qu'on écrit les numéros? Relie. | Verbinde die Zahlen mit den passenden Zahlwörtern.
Für Hilfe: *Nombres*, S. 174.

- | | | | |
|------|---|---|----------------------------|
| 193 | 1 | a | six cent soixante-quinze |
| 814 | 2 | b | neuf cent quatre-vingt-dix |
| 1000 | 3 | c | huit cent quatorze |
| 675 | 4 | d | cent quatre-vingt-treize |
| 566 | 5 | e | mille |
| 990 | 6 | f | cinq cent soixante-six |

▶ 102|1 **1B** ● 4-5 PUNKTE

C'est quel nombre? Écris les nombres en chiffres. | Welche Zahl ist gemeint? Schreibe die Zahlwörter als Ziffern. Für Hilfe: *Nombres*, S. 174.

1 sept cent vingt et un	_____ 721 _____	2 trois cent quatre-vingt-quatorze	_____
3 quatre cent soixante-seize	_____	4 mille	_____
5 deux cents	_____	6 cinq cent soixante-treize	_____

▶ 102|1 **1C** ● 6 PUNKTE

Vous jouez au bingo. Écris les nombres en toutes lettres. | Schreibe die Zahlen nach Größe sortiert als Zahlwörter auf. Für Hilfe: *Nombres*, S. 174.

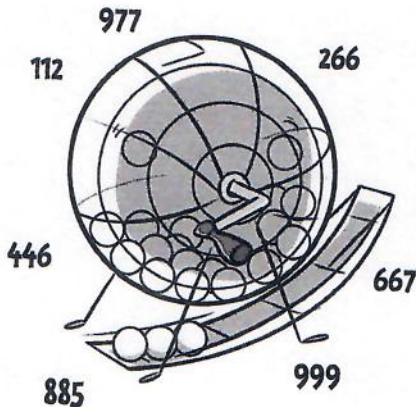

cent douze

Fais les mots croisés. | Löse das Kreuzworträtsel mit den Formen der Verben *attendre*, *devoir* und *partir*.
Für Hilfe: *Verbes*, S. 175–176.

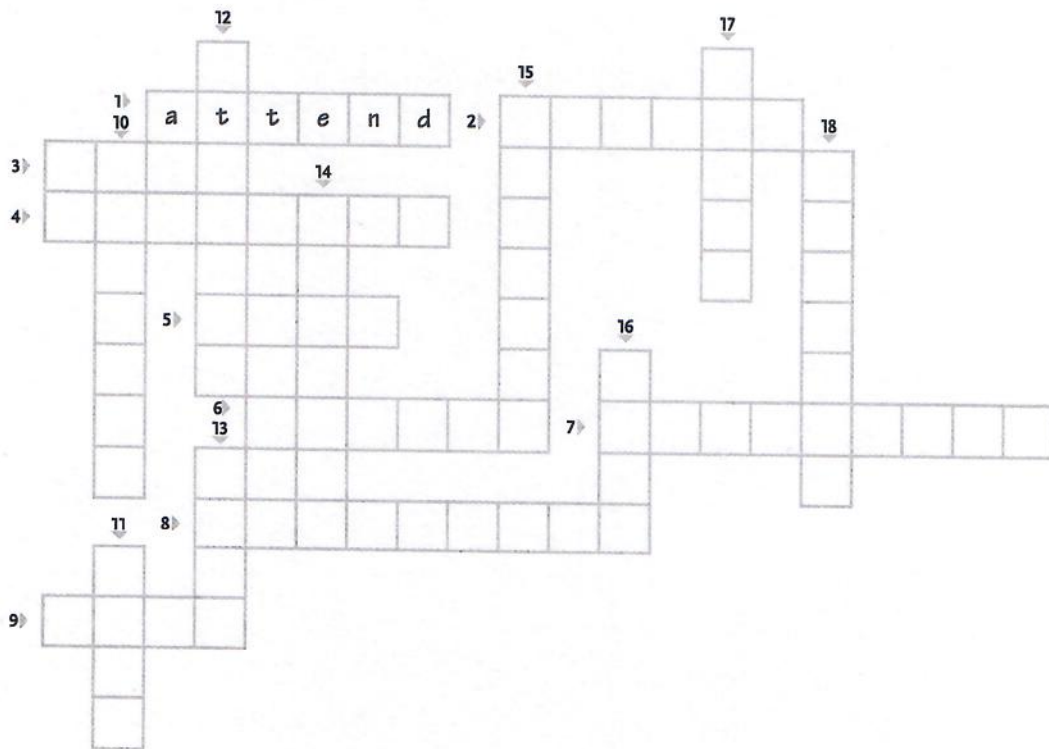
**waagrecht:**

1. er wartet: il ?
2. ihr fahrt weg: vous ?
3. er fährt weg: il ?
4. ihr wartet / Sie warten: vous ?
5. sie muss: elle ?
6. wir müssen: nous ?
7. sie warten: ils ?
8. wir warten: nous ?
9. ich muss: je ?

senkrecht:

10. ich warte: j' ?
11. du musst: tu ?
12. du wartest: tu ?
13. du fährst weg: tu ?
14. sie müssen: elles ?
15. wir fahren weg: nous ?
16. ich fahre weg: je ?
17. ihr müsst / Sie müssen: vous ?
18. sie fahren weg: ils ?

Tao, le frère de Lïc a beaucoup de questions. Souligne les bonnes solutions. | Unterstreiche das richtige Verb. Für Hilfe: *Verbes*, S. 175–176.

1. Tao: On regarde la télé ce soir?

Lïc: Non, je ne peux pas parce que je dois / devons / doit faire mes devoirs.

2. Tao: Toi et Matéo, vous sortons / sortent / sortez du collège à quatre heures aujourd'hui?

Lïc: Non, aujourd'hui, on sort / partez / pars à cinq heures.

3. Tao: Qu'est-ce que tu doivent / dois / devons faire pour demain?

Lïc: Je dois / doit / doivent faire les devoirs de maths.

4. Tao: Qu'est-ce que nous allons faire à Noël? Nous partons / devons / attendons à la montagne?

Lïc: Oui, on doit / part / attend chez Rosalie aux Deux-Alpes.

5. Tao: On a sonné? Tu as entendu / attendu / dû quelque chose?

Lïc: Ah oui, c'est Selma. Je l'entendez / l'entend / l'attends.

Qu'est-ce que tu vas faire ce week-end? Écris un e-mail à ton ami français / ton amie française. Utilise au moins trois des expressions suivantes.

partir chez les grands-parents

sortir au cinéma

attendre un message

devoir ranger la chambre

sortir pour faire les courses

devoir faire la cuisine

Salut

102|3 **3A** ○ 0-5 PUNKTE

- a Tu veux faire un gâteau.
 Qu'est-ce que tu dois acheter?
 Coche le bon dessin.
 Welche Zutaten brauchst du für den Kuchen?
 Kreuze das richtige Bild an.

Pour le gâteau au citron, il faut:

- de la farine (250 g)
- du sucre (100 g)
- des œufs (3)
- des citrons (2)
- du lait (50 ml)
- du beurre (100 g)



- b Écris ta liste des courses. | Schreibe eine Einkaufsliste. Verwende die Mengenangaben. Für Hilfe: Repères, S. 88/3.

250 g (grammes) de farine

▶ 102|3 **3B** ● 6-8 PUNKTE

a Qu'est-ce qu'il faut pour ce gâteau? Regarde le dessin et complète la recette. | Vervollständige das Rezept. Verwende *du, de la, de l', des*. Für Hilfe: *Repères*, S. 88/3.



Il faut du beurre,
 œufs,
 levure, sucre et
 farine.

b Et combien de chaque chose? | Schreibe auf, wie viel du von welcher Zutat brauchst.

Il faut 200 g de beurre, œufs,
 levure, sucre et
 farine.

▶ 102|3 **3C** ● 9-10 PUNKTE

a Tu veux expliquer cette recette allemande à un ami français / une amie française. Écris la liste des ingrédients (Zutaten) en français.

175 g Butter
 125 g Zucker
 4 Eier
 250 g Mehl
 etwas Backpulver
 etwas Milch
 1 Päckchen
 Vanillezucker
 5 Äpfel
 50 g Puderzucker

Il te faut: 175 g de beurre

b Tu appelles ton ami / ton amie. Qu'est-ce qu'il/elle doit acheter pour pouvoir faire le gâteau? Utilise *du / de la / de l' / des*.

▶ 102|4 **4A** ○ 0-3 PUNKTE

De quoi est-ce qu'ils parlent? Relie les questions aux images. | Wähle das passende Bild zu jeder Frage aus.
Für Hilfe: *Repères*, S. 87/2.



1. Quel film est-ce que tu as regardé sur le DVD? A
2. Quels films est-ce que tu as pris?
3. Quelle bédé est-ce que tu regardes?
4. Quelles bédés est-ce que tu as déjà?
5. Quel gâteau est-ce que tu as fait?
6. Quels gâteaux est-ce que tu achètes?

▶ 102|4 **4B** ● 4-5 PUNKTE

On te pose beaucoup de questions. | Was ist gemeint? Einzahl oder Mehrzahl?
Kreise den passenden Fragebegleiter
(*quel, quelle, quels, quelles*) ein.
Für Hilfe: *Repères*, S. 87/2.

1. Quelle / Quelles musique est-ce que tu écoutes?
2. Quels / Quel animal est-ce que tu préfères?
3. Quels / Quel fruits est-ce qu'il faut?
4. Quelles / Quelle chansons est-ce que tu aimes chanter?
5. Quel / Quels plats est-ce que tu aimes préparer?
6. Quelle / Quelles amie est-ce que tu préfères?

▶ 102|4 **4C** ● 6 PUNKTE

Selma veut organiser une fête. Qu'est-ce qu'elle pense (was denkt sie)? Utilise *quel, quelle, quels, quelles* et le futur composé.

1 jour? samedi/dimanche?

2 amis / inviter?

3 plats / préparer?

4 salades / manger?

5 jeux / organiser?

6 musique / télécharger?

1. Quel jour est-ce que je _____ ?
2. _____ ?
3. _____ ?
4. _____ ?
5. _____ ?
6. _____ ?

▶ 102|5 **5A** ○ 0-4 PUNKTE

Alex prépare des oreillettes. Qu'est-ce qu'il dit? | Was sagt Alex? Ordne die Beschreibungen den Bildern zu.
Für Hilfe: *Les mots pour le dire* (Über Essen und Trinken sprechen), S. 250.



- A Je mets les carrés dans l'huile chaude.
- B La pâte colle.
- C Je découpe la pâte en carrés.
- D Alors, je rajoute de la farine.
- E Je mélange les œufs, le beurre et le sucre.

▶ 102|5 **5B** ○ 5-7 PUNKTE

Marc prépare des oreillettes. Qu'est-ce qu'il fait? Utilise les verbes suivants. | Beschreibe, was Marc macht. Für Hilfe: *Les mots pour le dire* (Über Essen und Trinken sprechen), S. 250.

découper mélanger
mettre rajouter



1. Il mélange la pâte.

▶ 102|5 **5C** ● 8-9 PUNKTE

Jérémy nous parle de sa fête préférée. Qu'est-ce qu'il dit? Écris au moins quatre phrases.